

TRANSPORTADOR METÁLICO TIPO CUSH-CUSH

CUSH-CUSH CONVEYOR | CADENAS PARA CUSH-CUSH

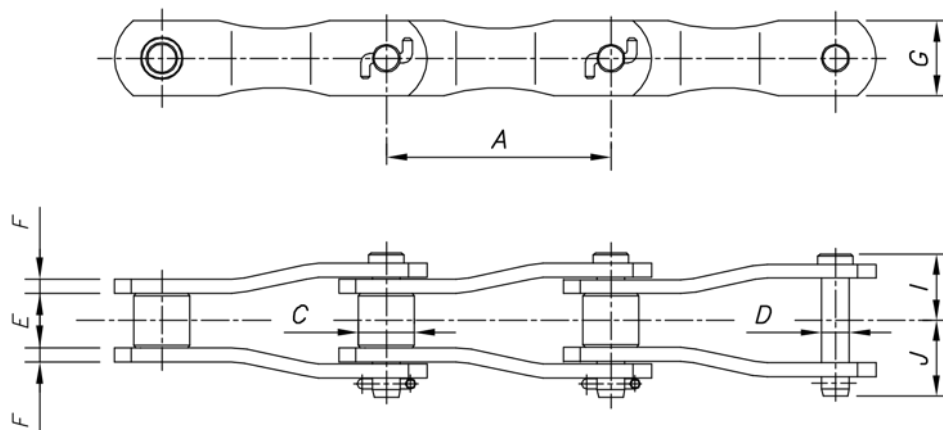

N°	A	C	D	E	F	G	I	J	Kg/m	Kgf
720	152,40	38,00	22,20	38,40	12,70	50,80	52,50	58,50	17,00	34.000
725	152,40	31,75	22,20	38,40	9,53	50,80	46,00	52,00	13,00	26.000
730	152,40	29,50	19,00	38,60	7,94	50,80	43,00	49,00	11,00	24.000

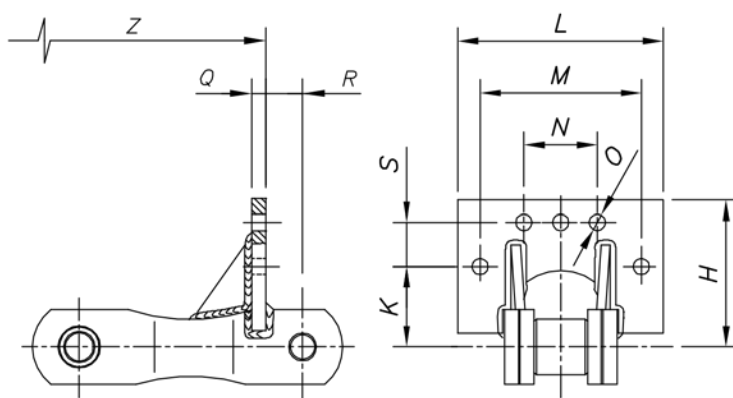

ADITAMENTO "F5"
ATTACHMENT "F5"
ADITAMENTO "F5"

N°	H	K	L	M	N	O	Q	R	S	Z
720	101,00	55,00	140,00	110,00	50,00	11,10	9,53	25,00	30,00	609,60
725	101,00	55,00	140,00	110,00	50,00	11,10	9,53	25,00	30,00	609,60
730	101,00	55,00	140,00	110,00	50,00	11,10	9,53	25,00	30,00	609,60

DIMENSÕES EM MILÍMETRO:

KG/M - PESO POR METRO | WEIGHT/M | PESO/ METRO

KGF = CARGA DE RUPTURA | BREAKING LOAD | CARGA DE ROTURA

Z = PASSO DO ADITAMENTO | DISTANCE OF ATTACHMENT MAY BE ACCORDING TO SIZE REQUESTED BY CUSTOMER | LA DISTÂNCIA DEL ADITAMENTO PUEDEN SER DE ACUERDO CON LAS ESPECIFICACIONES DEL CLIENTE.

AS CORRENTE DE NÚMERO 725/730, MEDIANTE SOLICITAÇÃO PODERÃO SER FORNECIDA COM BUCHA Ø 38 MM. | THE CHAIN NUMBER 725/730, UPON REQUEST, CAN BE SUPPLIED WITH Ø 38 MM BUSHING. | LAS CADENAS NÚMERO 725/730, MEDIANTE SOLICITUD PODRÁN SER SUMINISTRADAS CON BUJE Ø 38 MM.

AS INFORMAÇÕES CONTIDAS NESTA FOLHA ESTÃO SUJEITAS A ALTERAÇÃO SEM PRÉVIO AVISO | SPECIFICATIONS MAY BE CHANGED WITHOUT ANY LIABILITY TO THE MANUFACTURER. | ESPECIFICACIONES PUEDEN SER CAMBIADAS SIN RESPONSABILIDAD LEGAL EN CONTRA DEL FABRICANTE.

TRANSPORTADOR METÁLICO TIPO CUSH-CUSH

CUSH-CUSH CONVEYOR | CADENAS PARA CUSH-CUSH

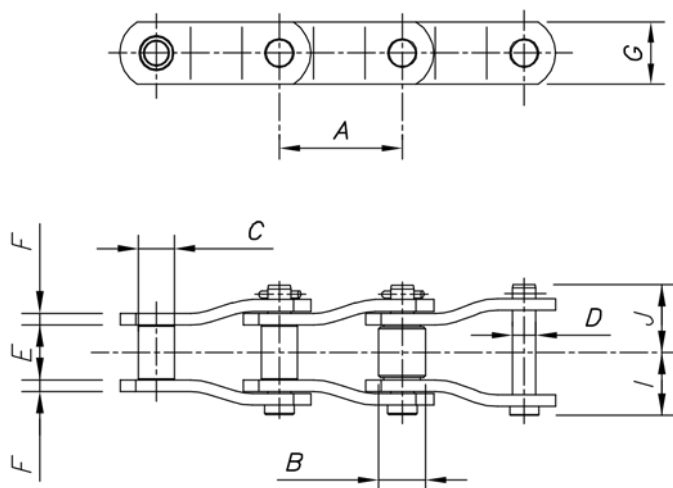

N°	A	B	C	D	E	F	G	I	J	Kg/m	Kgf
M-36	66,68	25,40	19,80	12,70	30,30	6,35	34,00	33,50	37,50	8,00	13.000
M-32	68,30	24,60	19,70	12,70	22,90	4,80	34,00	27,00	30,00	7,00	8.500
4103	78,10	-	28,60	19,00	30,10	7,94	44,45	39,00	44,00	12,00	16.000

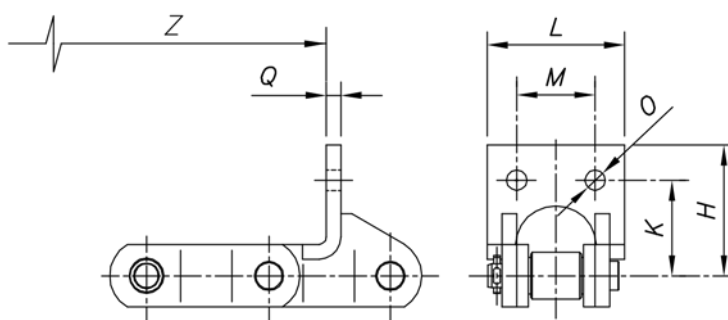

N°	H	K	L	M	O	Q	Z
M-36	71,00	52,00	75,00	42,80	10,90	7,94	533,40
M-32	58,00	44,00	67,00	44,45	8,70	4,80	546,40
4103	74,20	55,20	89,00	56,00	11,10	9,53	546,70

DIMENSÕES EM MILÍMETRO:

KG/M - PESO POR METRO | WEIGHT/M | PESO/ METRO

KGF = CARGA DE RUPTURA | BREAKING LOAD | CARGA DE ROTURA

Z = PASSO DO ADITAMENTO | DISTANCE OF ATTACHMENT MAY BE ACCORDING TO SIZE REQUESTED BY CUSTOMER | LA DISTÂNCIA DEL ADITAMENTO PUEDEN SER DE ACUERDO CON LAS ESPECIFICACIONES DEL CLIENTE.

AS INFORMAÇÕES CONTIDAS NESTA FOLHA ESTÃO SUJEITAS A ALTERAÇÃO SEM PRÉVIO AVISO | SPECIFICATIONS MAY BE CHANGED WITHOUT ANY LIABILITY TO THE MANUFACTURER. | ESPECIFICACIONES PUEDEN SER CAMBIADAS SIN RESPONSABILIDAD LEGAL EN CONTRA DEL FABRICANTE.